



R66
— N X G

A detailed view of the cockpit of a Garmin R66 NXG aircraft. The cockpit features a modern glass cockpit with two large primary flight displays (PFDs) and a multi-function display (MFD) below them. The PFDs show various flight parameters like airspeed, altitude, and engine gauges. The MFD displays a map and other flight data. The yoke is equipped with a Garmin autopilot control panel. The seats are upholstered in blue leather. The overall design is sleek and professional, reflecting the aircraft's premium status.

R66
N X G

MEJORAS PREMIUM, MEJORES PRECIOS

El NxG es la nueva generación del monomotor ligero de turbina más vendido del sector. Ahora cuenta con una cabina totalmente acristalada, parabrisas resistente a impactos, piloto automático Garmin de 2 ejes de serie y un diseño mejorado en los acabados NxG.

Equipado con un potente motor de turbina Rolls-Royce RR300, ofrece el equilibrio perfecto entre estilo y robustez, al precio más asequible de su categoría.

INTERIOR

El R66 NxG ofrece materiales completamente nuevos. Este interior mejorado presenta un aspecto más sofisticado con tres nuevos colores, incluyendo el color Piedra estándar para el acabado Southwood y la opción de Arena o Grafito más claros para el acabado Palo Verde intermedio.

- **Estructuras de molduras y esquemas de pintura rediseñados:** Disponible con tres nuevas opciones de acabado para una mayor personalización.
- **Cabina totalmente digital:** Sustituye los indicadores redondos tradicionales por pantallas digitales avanzadas. Los instrumentos del motor y del sistema se muestran ahora en la pantalla de vuelo Garmin TXi.
- **Piloto automático:** Primer helicóptero ligero del sector con un piloto automático Garmin de 2 ejes de serie, con funciones de seguridad mejoradas como señalización de límites, modo de nivelación con un solo botón, asistencia de vuelo estacionario y protección contra exceso y defecto de velocidad.
- **Interior mejorado:** Tapicería de primera calidad con acabados de alta gama.



Las fotos de detalle corresponden a la edición Riviera.

DISEÑO EXTERIOR MEJORADO

- Paleta de colores actualizada, que incluye más colores metalizados y estándar.
- Parabrisas de policarbonato resistente a los impactos.
- Nuevas luces de aterrizaje LED exteriores para una mayor visibilidad durante las operaciones nocturnas, con modo pulsante para evitar colisiones con aves.



ELIGE TU VERSIÓN



EDICIÓN RIVIERA

- Edición limitada, disponible solo durante los próximos doce meses.
- Aviónica Garmin avanzada.
- Piloto automático Garmin de 3 ejes.
- Interior exclusivo en tonos Midnight y Umber, con materiales y diseño de primera calidad.



PALO VERDE

- Pantalla de vuelo Garmin G500H 700P/700P TXi o una pantalla de vuelo opcional 1060/700P TXi, además de GPS/COM/NAV Garmin GTN 750Xi.
- Piloto automático Garmin de 2 ejes.
- Cabina totalmente digital con parasoles y visera antirreflejos.



SOUTHWOOD

- Pantalla de vuelo Garmin G500H 700P/700P TXi.
- Piloto automático Garmin de 2 ejes.
- Interior disponible en color piedra o grafito.
- Parabrisas resistente a impactos.
- Nuevas luces de aterrizaje LED.

Helicóptero

R66 NxG

Motor

Turbina Rolls-Royce RR300

Caballos de fuerza

Turbosje de 300 shp; potencia reducida a 270 shp en el despegue y 224 shp en funcionamiento continuo.

Peso bruto máximo

2700 lb (1225 kg)

Peso aproximado en vacío (incluido el aceite y la aviónica estándar)

1290 lb (585 kg)

Capacidad de combustible / Peso

73,6 gal / 493 lb (224 kg)

Piloto, pasajeros y equipaje (con combustible máximo)

917 lb (416 kg)

Velocidad aerodinámica máxima (Vne) con el peso bruto máximo

130 kts (240 km/h)

Velocidad de crucero con peso bruto máximo

hasta 110 nudos (204 km/h)

Alcance máximo (sin reserva)

aprox 350 nm (650 km)

Techo flotante IGE con peso bruto máximo

más de 10.000 pies

Techo de vuelo estacionario OGE al peso bruto máximo

más de 10.000 pies

Tasa de ascenso

más de 1000 pies por minuto

Altitud máxima de funcionamiento

14,000 pies

Sistema eléctrico

28 voltios

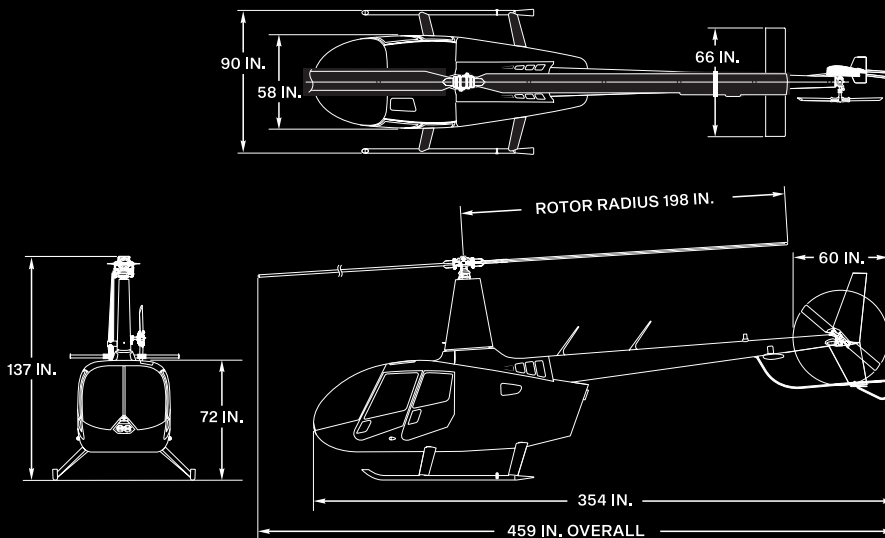

SUBIR MÁS ALTO

Experimente el R66 NxG.

Póngase en contacto hoy mismo con su distribuidor local de helicópteros Robinson.

2901 Airport Drive
Torrance, CA 90505 USA
www.robisonheli.com
310-539-0508



© Robinson Helicopter Company. Robinson and R66 are registered trademarks of Robinson Helicopter Company. All other trademarks or registered trademarks are property of their respective companies. (Mar. 2025)